

VISTA FRONTAL

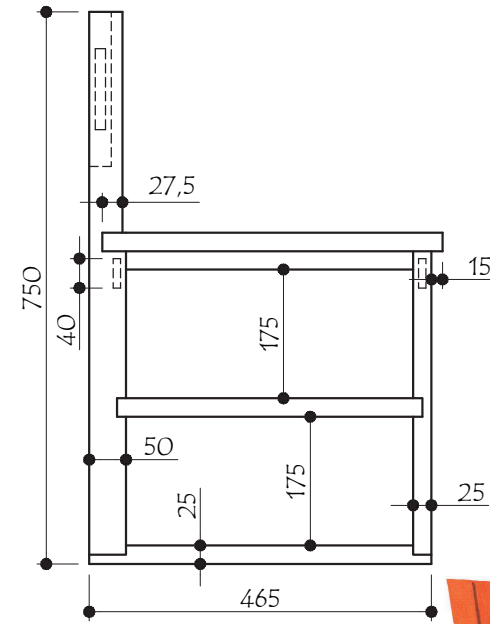

VISTA LATERAL

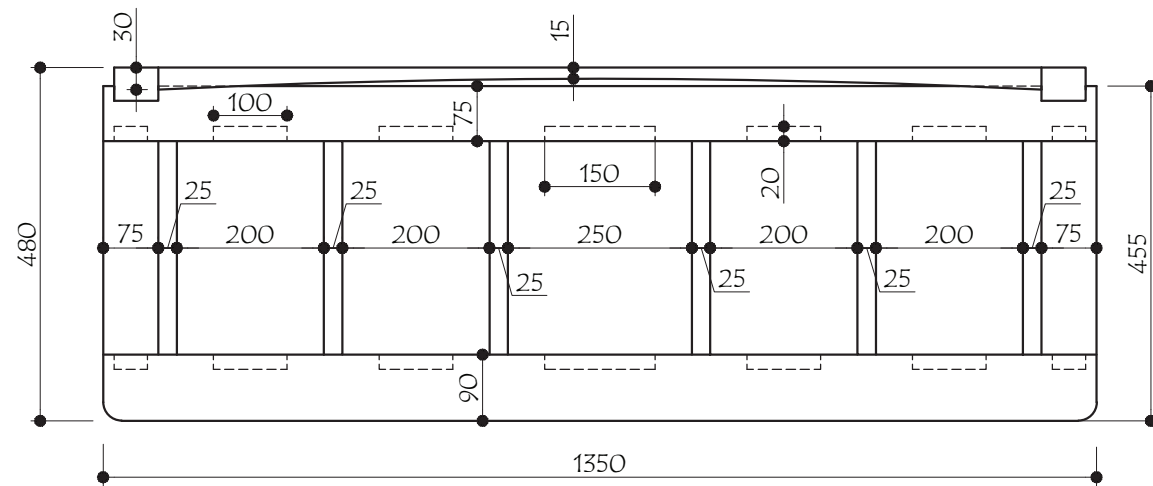

VISTA SUPERIOR

ESPECIFICAÇÕES

- Assento e encosto em madeira balsa, tamarindo, breu, cedro, jatobá, cumaru cetim, cumaru ferro, angelim, maçaranduba, louro preto, sucupira, muiirapiranga, mirindiba, tauari, cerejeira ou mulateiro.
- Quadro dos pés em madeira balsa, tamarindo, breu, cedro, jatobá, cumaru cetim, cumaru ferro, angelim, maçaranduba, louro preto, sucupira, muiirapiranga, mirindiba, tauari, cerejeira ou mulateiro com sapata metálica regulável 30mm.
- Para fixação utilizar parafuso rosca soberba para madeira e cantoneira cromada (usar tapa furo em todas as furações). A madeira deverá estar seca entre 12% e 15% de umidade.
- Tamanho: 1350x400x750.